

ЦЕНТРАЛЬНАЯ АКУСТИЧЕСКАЯ СИСТЕМА С8 ИНСТРУКЦИЯ ПОЛЬЗОВАТЕЛЯ

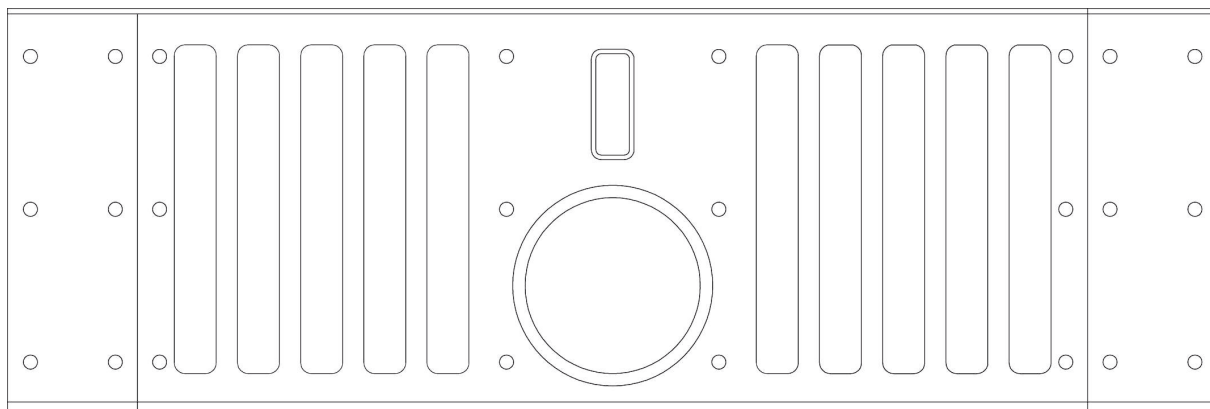

Уважаемый любитель качественного звука,

Благодарим Вас за выбор этого компонента музыкальной системы производства компании Burmester. Мы высоко ценим Ваше доверие к нам.

Вы приобрели акустическую систему, отличающуюся превосходным качеством воспроизведения музыки и сочетающую в себе бескомпромиссное качество изготовления, новейшие технические решения и высочайшую степень функциональности. Эти акустические системы способны заполнить динамичным звуком даже большие пространства. Для обеспечения идеального звука они должны подключаться к высококачественным усилителям мощности.

Перед тем, как начать пользоваться акустической системой, мы настоятельно рекомендуем Вам прочитать эту инструкцию до конца. Изложенные в ней сведения позволят Вам в полной мере использовать все возможности данного выдающегося инструмента любителя совершенного звука

В случае появления дополнительных вопросов, обратитесь к дилеру, у которого приобреталось изделие, или непосредственно к нам.

Усладите свой изысканный слух и получите удовольствие.

Искренне Ваши,
сотрудники компании Burmester.

СОДЕРЖАНИЕ

РАСПАКОВКА И МЕСТО УСТАНОВКИ	1
ВНЕШНИЙ ВИД СИСТЕМЫ	2
ПОДКЛЮЧЕНИЕ	3
ВАРИАНТЫ ПОДКЛЮЧЕНИЯ	4 – 5
МЕРЫ ПРЕДОСТОРОЖНОСТИ	6
ТЕХНИЧЕСКИЕ ХАРАКТЕРИСТИКИ	6

РАСПАКОВКА И МЕСТО УСТАНОВКИ

Обратите, пожалуйста, внимание: Акустические системы С8 весят 32 кг. Во избежание травм при распаковке и установке акустических систем обратитесь за помощью к людям, имеющим опыт обращения с тяжелыми предметами.

Акустические системы С8 поставляются в полиэтиленовых пакетах. Уберите их подальше от детей, поскольку при игре с ними имеется опасность задохнуться.

Распаковка	<p>Во избежание повреждения корпуса акустической системы или динамиков, не используйте при распаковке систем острые предметы.</p> <p>Проверяйте, пожалуйста, комплектность поставки. Если в комплекте будет что-либо отсутствовать или если вы обнаружите повреждения акустической системы, не подключайте ее, а немедленно свяжитесь с авторизованным дилером.</p>
Содержимое упаковки	<p>Упаковка должна содержать:</p> <ul style="list-style-type: none">• Коробка с акустической системой С8 – 1 шт.• Лепестковые клеммы из чистой меди – 4 шт.• Перемычки BI-WIRING (присоединены к клеммам акустической системы) – 2 шт.• Руководство пользователя – 1 шт. <p>Мы рекомендуем сохранить оригинальную упаковку на случай переезда или транспортировки системы в будущем.</p>
Место установки	<p>Аккуратно извлеките акустическую систему из упаковки и установите ее в подходящее место. При выборе места для акустической системы избегайте прямого солнечного света, пыли и сырости.</p> <p>При воспроизведении пространственного звучания акустическая система С8 используется в качестве центральной. Центральная акустическая система стабилизирует характеристики звука и обеспечивает воспроизведение диалогов. Устанавливайте центральную акустическую систему над или под экраном, посередине между фронтальными акустическими системами. Акустическая система С8 имеет магнитную экранировку, поэтому она не оказывает никакого влияния на экран даже при близком расположении от него.</p> <p>Акустическую систему С8 можно встраивать в стойку BURMESTER V1.</p>

ВНЕШНИЙ ВИД СИСТЕМЫ

ВИД СПЕРЕДИ

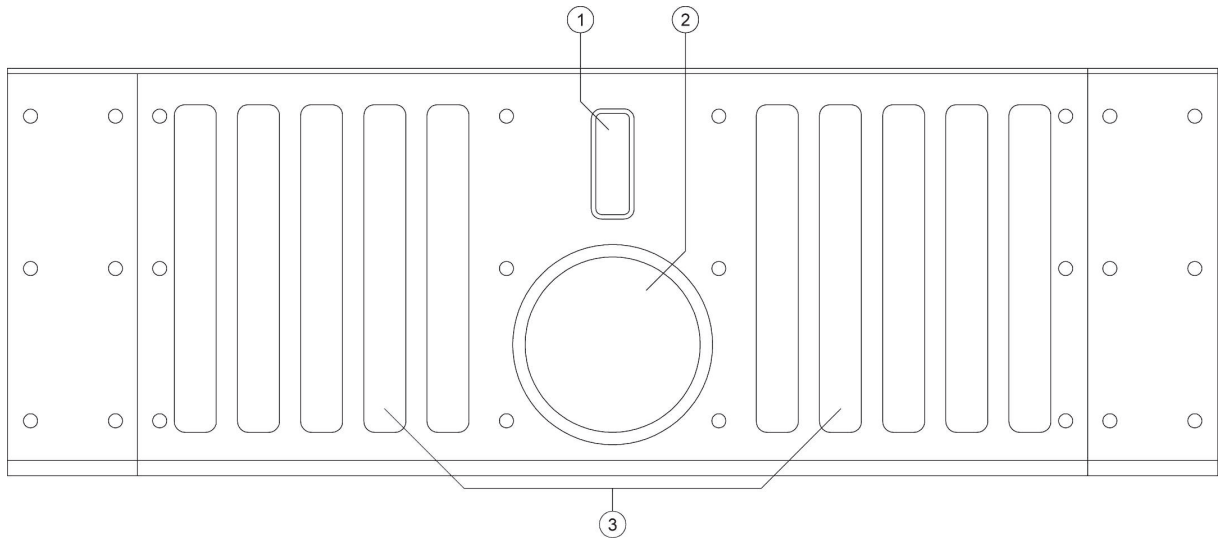

- (1) Высокочастотный динамик
- (2) Среднечастотный динамик
- (3) Низкочастотные динамики (2 шт.)

ВИД СЗАДИ

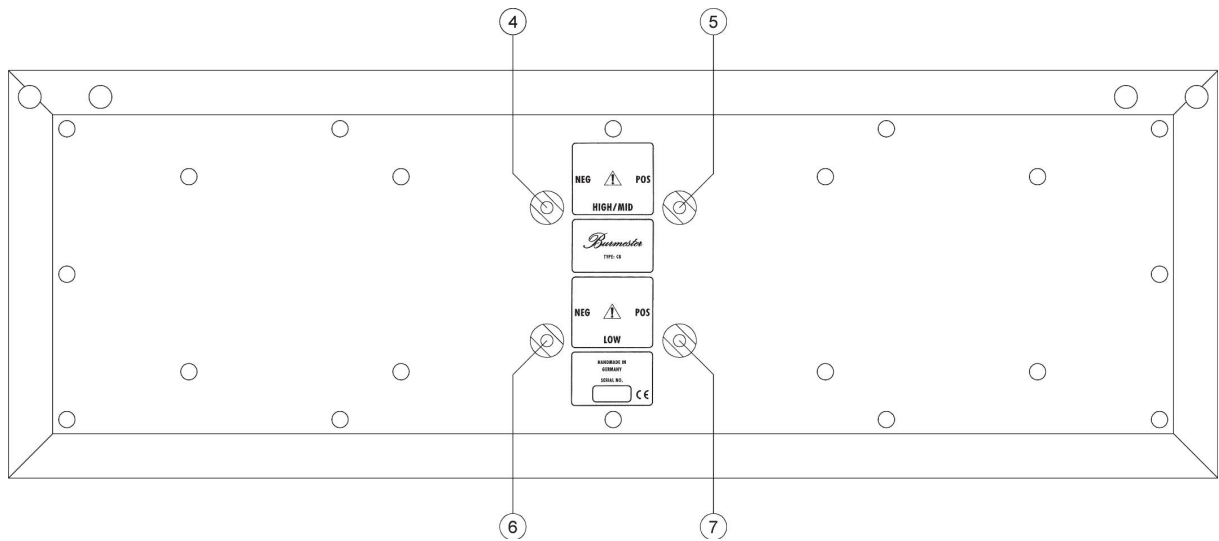

- (4) Клемма для подключения HIGH/MID [ВЧ/СЧ], (-)
- (5) Клемма для подключения HIGH/MID [ВЧ/СЧ], (+)
- (6) Клемма для подключения LOW [НЧ], (-)
- (7) Клемма для подключения LOW [НЧ], (+)

ПОДКЛЮЧЕНИЕ

Клеммы для подключения центральной акустической системы С8 расположены на задней панели. Мы настоятельно рекомендуем во время подключения акустической системы выключать усилитель.

Клеммы

Мы используем в акустических системах такие же клеммы, что и в усилителях мощности. Эти высококачественные клеммы, предназначенные для подключения кабелей акустических систем, уже тысячи раз доказали свои отличные звуковые характеристики и функциональное удобство. Кабели акустических систем можно подключать с помощью лепестковых клемм из чистой меди (прилагаются) или с помощью штекеров типа «банан».

Предупреждение: На клеммах акустических систем может быть опасное напряжение, поэтому не касайтесь их, если акустическая система подключена к включенному усилителю.

Кабели акустических систем

Проводка внутри акустической системы состоит из серебряного кабеля сечением 4 мм² (для высокочастотных динамиков), бескислородного медного провода сечением 4 мм² (для среднечастотных динамиков) и бескислородного медного провода сечением 10 мм² (для низкочастотных динамиков). Для соединения акустических систем с усилителями мощности и для обеспечения оптимальной работы акустических систем с учетом коэффициента демпфирования усилителя мы рекомендуем использовать высококачественные кабели с большим поперечным сечением.

Наилучшие результаты можно получить при использовании оригинальных кабелей для подключения акустических систем Burmester.

Подключение систем

Предупреждение: При подключении акустических систем мы настоятельно рекомендуем выключать усилители. Это позволит избежать короткого замыкания еще неподключенных кабелей. Подключайте кабели акустических систем к усилителю мощности только после того, когда вы убедитесь в правильности своих действий.

Перед включением усилителя убедитесь в том, что все кабели подключены надежно и правильно – с учетом полярности (+ и –) и частоты (LOW, HIGH/MID). После каждого нового подключения мы рекомендуем увеличивать уровень громкости медленно, пока вы не убедитесь в том, что все подключено правильно.

Важное замечание: Подключайте кабели акустических систем только к предназначенным для этого клеммам усилителя мощности. Никогда не вставляйте кабели акустических систем в розетку, поскольку это испортит систему.

Двухпроводное/двух-усилительное включение

Наши акустические системы предусматривают, чтобы вы могли подключать высоко/среднечастотные динамики и низкочастотные динамики отдельно к двух усилителям (двух-усилительное включение) или, по крайней мере, с помощью двух отдельных соединительных кабелей (двухпроводное включение). Для этих целей наши акустические системы снабжены двойным комплектом клемм. Клеммы (4) и (5) предназначены для высоких/средних частот, а клеммы (6) и (7) – для низких частот. Эти две пары клемм на заводе-изготовителе соединяются специальными перемычками, обеспечивающими обычную работу акустической системы при использовании одного соединительного кабеля. При использовании двухпроводного или двух-усилительного включения эти перемычки необходимо снять.

ВАРИАНТЫ ПОДКЛЮЧЕНИЯ

Для правильного подключения центральной акустической системы ознакомьтесь, пожалуйста, с руководством пользователя для усилителя. Акустическая система С8 допускает следующие варианты подключений (см. также рисунки на следующей странице):

Стандартное подключение

Клеммы **HIGH/MID (4), (5)** и клеммы **LOW (6), (7)** соединяются с помощью медных перемычек **BI-WIRING** (+ к + и – к –, соответственно).

С практической точки зрения кабели акустических систем должны подключаться к клеммам **LOW (6), (7)** либо с помощью лепестковых наконечников, либо с помощью штекеров типа «банан».

Соблюдайте правильную полярность!

Для улучшения качества работы акустических систем С8 мы предлагаем использовать:

Двухпроводное подключение

Отдельные кабели акустической системы для **MID/HIGH** и **LOW** соединяются параллельно на выходных клеммах усилителя мощности.

Снимите перемычки **BI-WIRING** с клемм акустической системы.

Далее соедините кабель акустической системы для высоко- и среднечастотного диапазона с клеммами **(4), (5)** акустической системы.

Соедините кабель акустической системы для низких частот с клеммами **LOW (6), (7)** акустической системы.

Соблюдайте правильную полярность!

Двух-усилительное включение

На два усилителя мощности подается параллельный сигнал с предварительного усилителя. В качестве двух усилителей мощности можно использовать два отдельных канала стереофонического усилителя. Таким образом, вы имеете вариант установки одного стереофонического усилителя мощности непосредственно около акустической системы, что приведет к более коротким кабелям и, следовательно, к лучшему качеству звука.

Снимите перемычки **BI-WIRING** с клемм акустической системы.

Соединитель кабель акустической системы высоко/среднечастотного усилителя мощности с клеммами **HIGH/MID (4), (5)**.

Соединитель кабель акустической системы низкочастотного усилителя мощности с клеммами **LOW (6), (7)**.

Соблюдайте правильную полярность!

В случае возникновения у вас каких-либо дополнительных вопросов по двухпроводному или двух-усилительному включению акустической системы обращайтесь к своему дилеру.

СТАНДАРТНОЕ ВКЛЮЧЕНИЕ

С8 с внутренним пассивным кроссовером

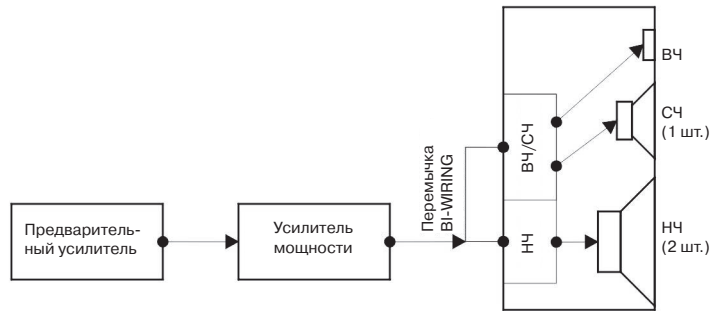

ДВУХПРОВОДНОЕ ВКЛЮЧЕНИЕ

С8 с внутренним пассивным кроссовером

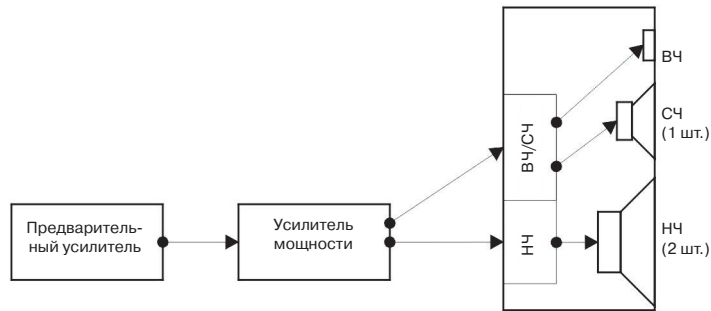

ДВУХ-УСИЛИТЕЛЬНОЕ ВКЛЮЧЕНИЕ

С8 с внутренним пассивным кроссовером

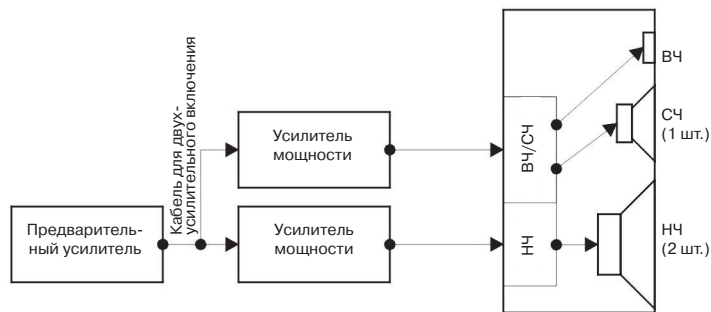

Перемычка BI-WIRING

МЕРЫ ПРЕДОСТОРОЖНОСТИ

Соединение с компонентами	Компания Burmester предоставляет соединительные кабели любой длины собственного изготовления, гарантирующие наилучшее качество звука. Полное сопротивление этих кабелей идеально подходит для всех компонентов Burmester.
Испытание	Все динамики, используемые в этой акустической системе, проходят тщательное суровое испытание и после этого отбираются с помощью компьютера. Однако все механические системы нуждаются в некотором времени, чтобы достичь максимальной производительности. Вы можете быть знакомы с этим, например, по новому автомобилю, которому также необходима некоторая обкатка.
Производительность	Эта акустическая система способна наполнить динамичным звуком большую комнату. Для обеспечения звука максимального качества и во избежание ограничений (искажений, создаваемых усилителем при максимальной мощности) акустическая система должна работать от высококачественного усилителя.
Уход за акустической системой	Для протирки корпуса акустической системы используйте только слегка увлажненную или сухую тряпочку. При очистке диффузора используйте только сухую тряпочку и будьте очень аккуратны. Никогда не используйте для протирки акустической системы мокрую тряпку или химические реагенты.

ТЕХНИЧЕСКИЕ ХАРАКТЕРИСТИКИ

Габариты	Ширина x Высота x Глубина	684 x 230 x 442 мм
Масса		32 кг
Диапазон воспроизводимых частот	По уровню ± 3 дБ	45 Гц – 25 кГц
Номинальная мощность		120 Вт
Чувствительность	2,83 В, расстояние 1 м	89 дБ
Сопротивление		4 – 8 Ом
Номинальное сопротивление	DIN	4 Ом
Частоты среза кроссовера		270 Гц, 3000 Гц

Обратите, пожалуйста, внимание: Приведенные габариты не включают длину клемм и пространство, необходимое для подключения соединительных кабелей.

Технические характеристики и конструкция этого устройства могут быть изменены без предварительного уведомления.